

DEU1550W



CARACTÉRISTIQUES

Extérieur entièrement personnalisable qui accueille des panneaux personnalisés pour un look intégré dans l'armoire ou des panneaux et des poignées en acier inoxydable pour coordonner avec les autres électroménagers Sub-Zero, Wolf et Cove

Grâce à son intégration fluide mur-à-mur, une unité de stockage de vin encastrable ajoute du confort à votre suite principale ou crée un coin pour les libations dans le bureau – les options sont infinies

Offre une capacité de 24 bouteilles

Le panneau de commande tactile intuitif situé sur la porte offre un accès ergonomique et pratique aux réglages

La porte en verre résistant aux UV protège le vin de la lumière nocive

L'éclairage à DEL doux illumine entièrement l'intérieur lorsque la porte est ouverte et offre quatre réglages uniques d'éclairage d'appoint en mode veille

Les fonctionnalités Wi-Fi activées permettent de contrôler à distance des températures indépendantes, de recevoir des notifications importantes de l'avertisseur de porte ouverte et de faciliter les diagnostics à distance, le tout à partir de votre appareil mobile

Contrôle de température de précision à un degré près du point de réglage, préservant le vin à sa température optimale

Les porte-bouteilles à extension complète permettent d'accéder facilement aux bouteilles de taille standard, aux demi-bouteilles et aux magnums sans les agiter

Le système de vignettes d'inventaire facilite l'organisation de la collection

ACCESSOIRES

Poignée professionnelle

Poignée tubulaire

Trousse d'installation double poignée-à-tiroir

Trousse d'installation double – poignée à poignée

Trousse de verrouillage de panneau personnalisé

Vignettes d'inventaire du vin

Vignettes d'inventaire du vin inscriptibles

Panneaux de porte en verre et acier inoxydable

Porte massive à revêtement sous le comptoir

Plaques de protection double en acier inoxydable

Des accessoires sont offerts par les dépositaires agréés. Pour obtenir des renseignements sur votre dépositaire local, rendez-vous à l'adresse subzero-wolf.com/locator.



HANDLE ACCESSORIES

PRO



TUBULAR



SPÉCIFICATIONS DU PRODUIT

| | |
|---------------------------|----------------------------|
| Modèle | DEU1550W |
| Dimensions | 15"W x 34 1/2"H x 23 1/8"D |
| Dégagement de la porte | 17 1/2" |
| Poids | 131 lbs |
| Alimentation électrique | 115 VAC, 60 Hz |
| Service électrique | Circuit dédié 15 A |
| Capacité du cellier à vin | 24 Bottles |

ÉLECTRIQUE

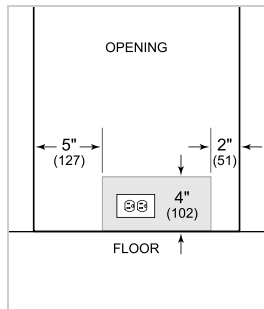

NOTE: The electrical outlet must be positioned with the grounding prong to the right of the thinner blades.

PANEL SPECIFICATIONS For complete panels specifications including width/height, weight requirements and thickness requirements visit subzero-wolf.com/reveal.

NOTE: Dimensions in parenthesis are in millimeters unless otherwise specified

VUE DE L'INTÉRIEUR

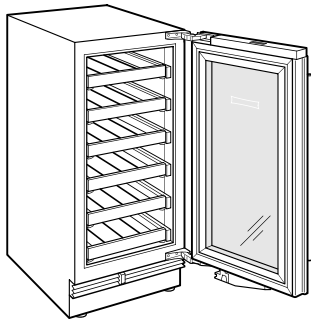

Veuillez noter que cette illustration est uniquement conçue comme référence pour l'intérieur et peut ne pas représenter l'extérieur du modèle spécifié.

DIMENSIONS

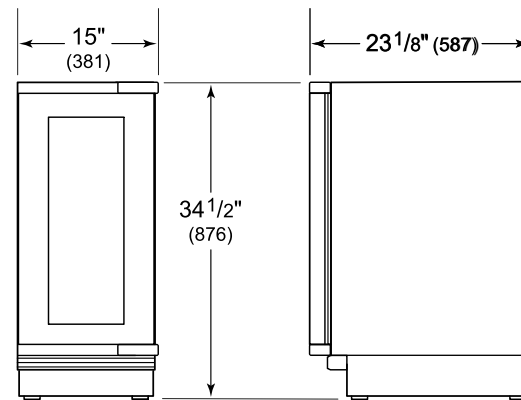

HEIGHT DIMENSIONS ± 1/2" (13)

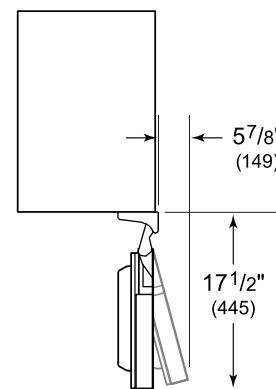

STANDARD INSTALLATION

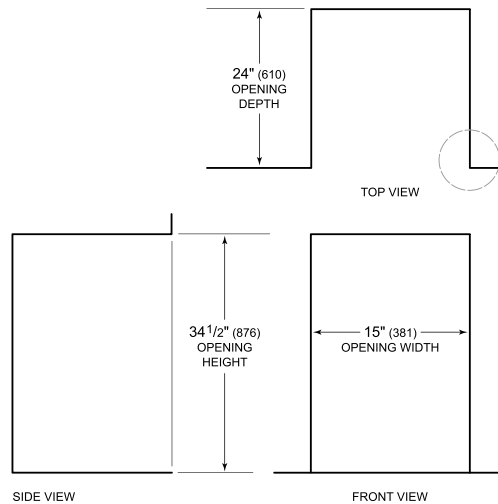

NOTE: 3 1/2" (89) finished returns will be visible and should be finished to match cabinetry.

